

fusion

Montage instructie
Assembling instruction
Montageanleitung
Instructions de montage
Emballage instruktioener
Instrukcja montażu

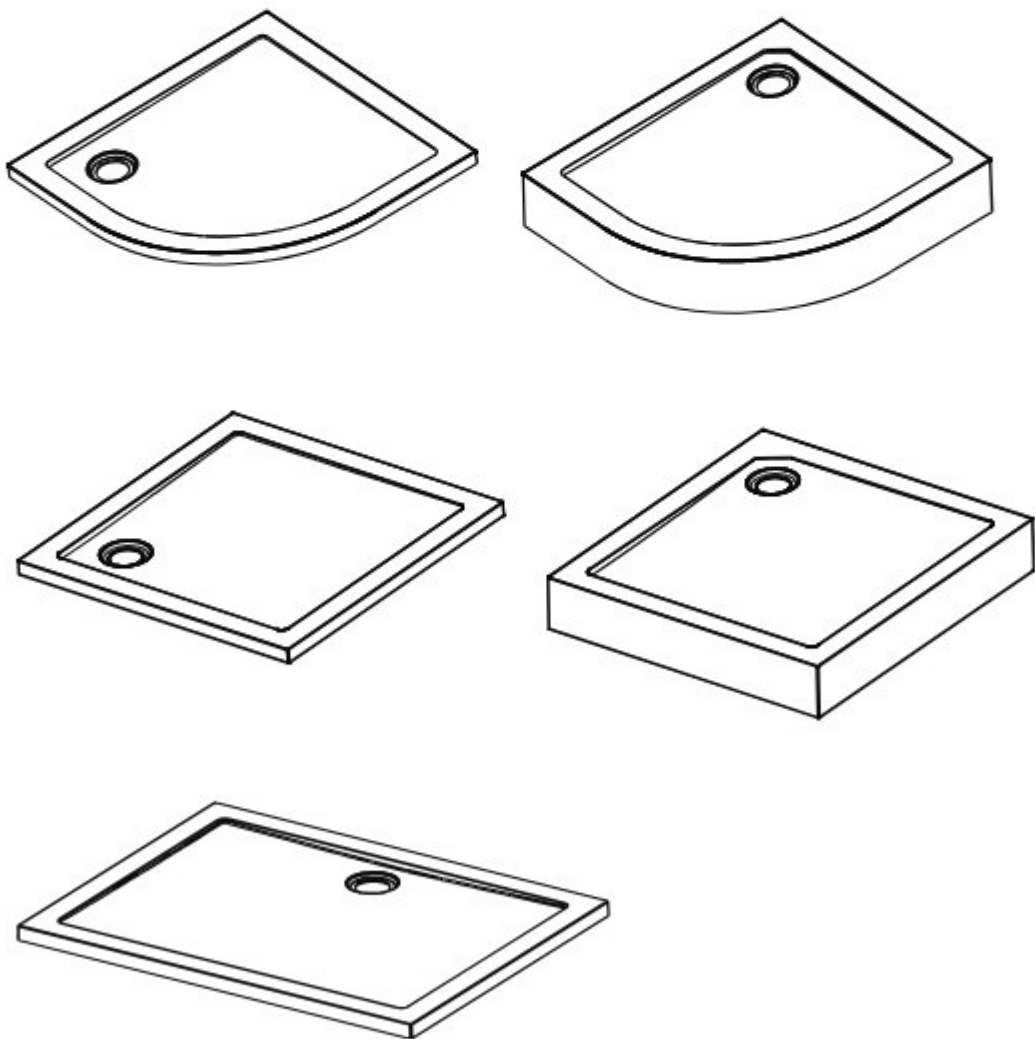

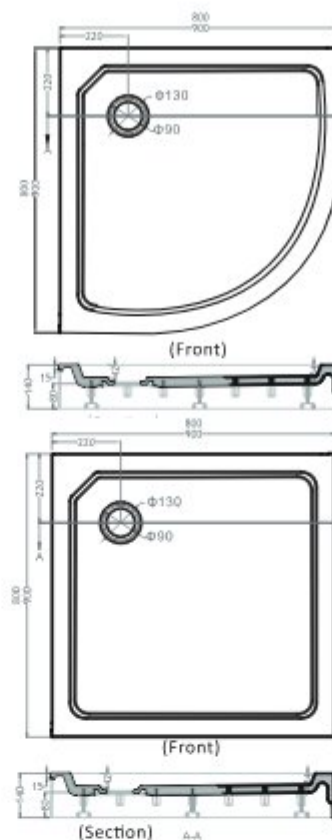
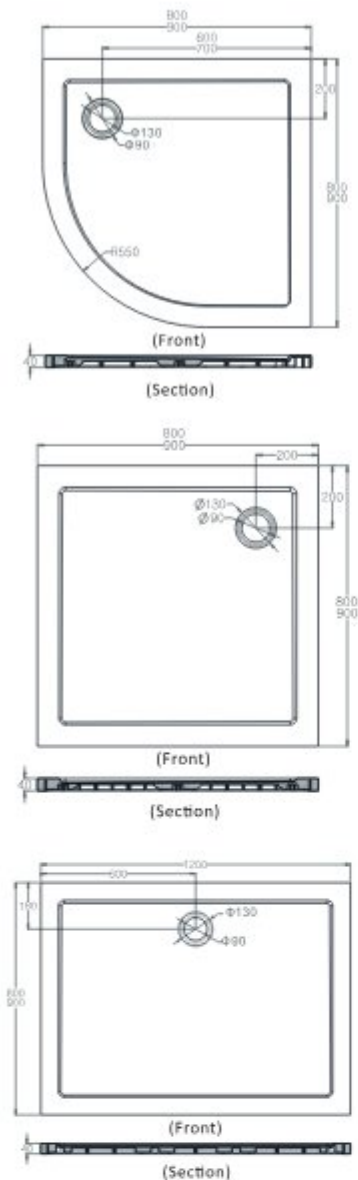

NL Belangrijk!

- Lees deze instructie goed voordat u met de installatie begint.
- Verwijder voor installatie al het verpakkingsmateriaal en controleer of u het juiste product gaat installeren (type douchebak, kleur en maatvoering).
- Controleer de douchebak tevens nauwkeurig op eventuele schaden of onvolkomenheden. De douchebakken kunnen zowel in als op de vloer worden bevestigd. Zorg in beide gevallen ervoor dat de douchebak volledig waterpas staat, het totale bodemoppervlak en alle randen van de douchebak ondersteunt zijn.

DE Wichtig!

- Lesen Sie diese Anleitung gründlich, bevor Sie mit der Installation beginnen.
- Entfernen Sie vor der Installation das Verpackungsmaterial und kontrollieren Sie, ob Sie das richtige Produkt installieren (Duschwannentyp, Farbe und Abmessungen).
- Kontrollieren Sie die Duschwanne auch sorgfältig auf eventuelle Schäden oder Unvollkommenheiten. Die Duschwannen können sowohl im Boden als auch auf dem Boden befestigt werden. Sorgen Sie in beiden Fällen dafür, dass die Duschwanne völlig waagrecht liegt sowie die gesamte Bodenfläche und alle Ränder der Duschwanne unterstützt sind.

GB Important!

- Read these instructions very carefully before starting on the installation.
- Before starting work on the installation, remove all the packaging material and check whether you have the right product to install (type of shower tray, colour and size).
- Check the shower tray carefully to make sure it does not have any damage or faults. The shower trays can be either fitted into the floor or fitted on to it. In both cases, make sure the shower tray is completely level and that the entire surface area of the tray's floor and all sides of the shower tray are supported.

FR Important!

- Lire attentivement ces instructions avant de commencer l'installation.
- Retirer tout le matériel d'emballage avant de commencer l'installation et vérifier si c'est exactement le produit que vous voulez installer (type de bac de douche, couleur et dimensions).
- Contrôler également si le bac de douche n'est pas abîmé et s'il ne présente aucun défaut. Les bacs de douche se fixent aussi bien dans le sol que sur le sol. Dans les deux cas, assurez-vous que le bac de douche soit totalement de niveau, que toute la surface du sol et les rebords du bac soient une base stable et solide.

NL Installatiemogelijkheden

GB Installation options

DE Montage Möglichkeiten

FR Options d'installation

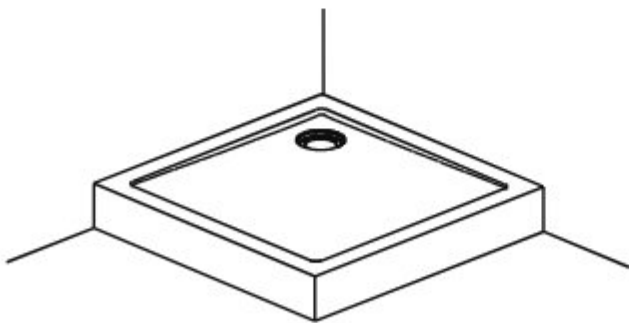
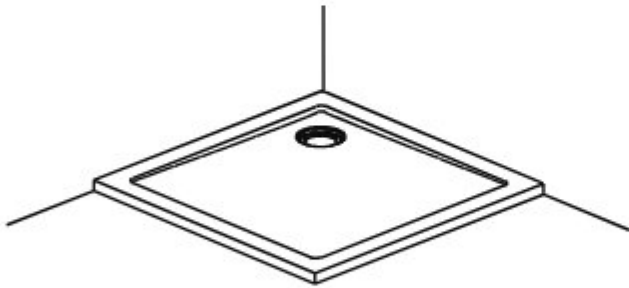
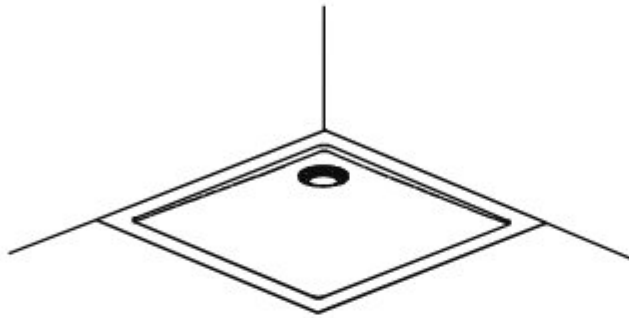

1.

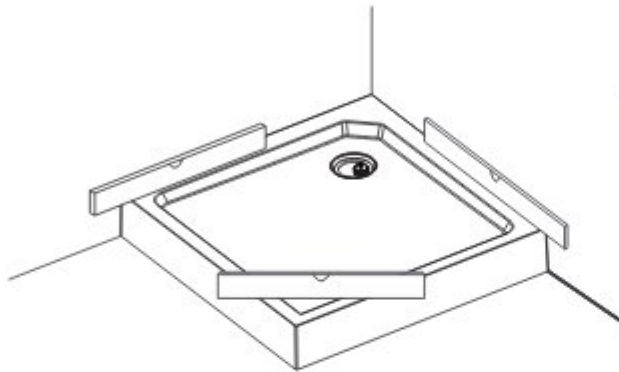
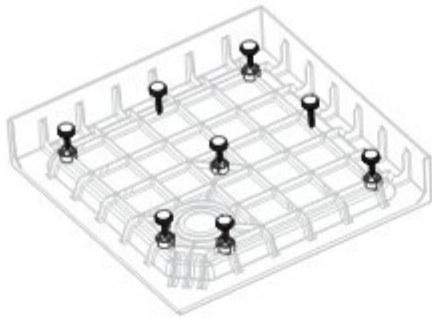

NL Instellen van de juiste hoogte

1. Leg de bak ondersteboven. Zorg dat de randen goed beschermd zijn, zodat deze niet kunnen worden beschadigd.
2. Verdeel het meebestelde potenset (indien u niet kiest voor een bouwkundige ondersteuning) gelijkmatig over het bodemoppervlak.
3. Monteer het potenset vast op de douchebak en zet de verstelbare poten waterpas. Zorg ervoor dat de douchebak door alle poten wordt gedragen.

GB Adjusting the tray to the right height

1. Place the tray upside down. Make sure the edges are adequately protected to avoid damage.
2. Distribute the set of supports that was ordered with the tray (if you have chosen not to use a constructional support) equally across the surface of the tray's floor
3. Fix the set of supports to the shower tray and adjust the adjustable supports until they are level. Make sure that the shower tray is borne by all the supports.

DE Einstellung der richtigen Höhe

1. Die Wanne umgekehrt hinlegen. Um Beschädigungen zu vermeiden müssen die Ränder gut geschützt sein.
2. Die mitbestellten Stützen (wenn keine bautechnische Unterstützung gewählt wurde) gleichmäßig auf der Bodenfläche verteilen.
3. Die Stützen fest an der Duschwanne montieren und waagrecht stellen. Die Duschwanne muss von allen Stützen getragen werden.

FR Réglage du bac à la bonne hauteur

1. Mettre le bac à l'envers, tête en bas. Veillez à ce que les rebords soient bien protégés, pour éviter qu'ils ne s'abîment.
2. Répartir uniformément les supports des pieds commandés avec (si vous n'avez pas choisi un support architectonique) sur la surface du sol.
3. Monter les pieds sur le bac de douche et ajuster les pieds réglables pour qu'ils soient de niveau. Vérifier que le bac de douche soit supporté par tous les pieds.

NL Montage

1. Draai de bak weer om en zet deze op de plaats. Het is aan te bevelen om de douchebak goed af te dekken om te voorkomen dat deze wordt beschadigd tijdens het plaatsen van de tegels en andere bouwwerkzaamheden.
2. Trek een streep op de muur om de onderkant van de douchebakrand te markeren.
3. Haal de bak weg en bevestig een hardhouten lat of een aluminium L-profiel waterpas op de muur als extra ondersteuning voor de rand.
4. Breng een ruime hoeveelheid acrylkit aan op de buitenrand van die zijden van de bak die tegen een muur worden geplaatst. Zet de bak weer op zijn uiteindelijke plaats: druk hem stevig tegen de muur. Controleer tevens of de poten nog in de juiste positie staan.
5. Sluit vervolgens de afvoer van de douchebak aan en controleer of het water goed wegloopt en of de afvoer nergens lekt. Zorg ervoor dat de leiding van de afvoer op een afschot ligt van minimaal 1cm per meter afvoerleiding. Verwijder tijdens het gebruik regelmatig aanwezig haar en vuil uit de douchebakafvoer, voor een goede waterafvoer.
6. Laat de kit 24 uur drogen.

DE Montage

1. Die Wanne wieder umdrehen und auf ihren Platz setzen. Um zu verhindern, dass die Duschwanne beim Fliesenlegen und bei anderen Bauarbeiten beschädigt wird, wird empfohlen, die Duschwanne gut abzudecken.
2. Zum Markieren der Unterseiten der Wannenträger einen Strich an der Wand ziehen.
3. Die Wanne entnehmen und eine Hartholzlatte oder ein L-Aluprofil als zusätzliche Unterstützung für die Ränder an der Wand befestigen.
4. Am Außenrand der Wannenseiten, die an der Wand zu liegen kommen, reichlich Acrylkitt aufbringen. Die Wanne wieder an ihren Bestimmungsort setzen und kräftig gegen die Wand drücken. Kontrollieren, ob die Stützen noch an der richtigen Position sind.
5. Den Ablauf an der Duschwanne anschließen und kontrollieren, ob das Wasser gut abläuft und ob der Ablauf nirgends undicht ist. Dafür sorgen, dass die Abflussleitung eine Neigung von mindestens 1cm pro Meter hat. Für einen guten Wasserabfluss nach Benutzung der Dusche vorhandene Haare und Schmutz im Ablauf regelmäßig entfernen.
6. Den Kitt 24 Stunden trocknen lassen.

GB Installation

1. Turn the tray the right way up again and fit it into place. We recommend protecting the shower tray carefully with a cover to prevent it being damaged while tiling or doing other work.
2. Draw a line on the wall to mark the bottom of the edge of the shower tray.
3. Remove the tray and fix a level hardwood lath or aluminium L-section beam to the wall as an additional support for the edge.
4. Apply a generous amount of acrylic sealant along the outside of the tray's edges that will be fitted against a wall. Move the tray back into its definite location: press it firmly against the wall. Check whether the supports are still in the correct position.
5. Next, connect the shower tray's drain up again and check whether the water drains away properly and that the drain is not leaking anywhere. Make sure that the fall of the drain pipe is at least 1cm per metre of drain pipe. Frequently remove hairs and dirt that collect in the shower tray's drain during use to avoid a clogged drain.
6. Allow the sealant to dry for 24 hours.

FR Montage

1. Retourner le bac à l'endroit et le mettre en position. Il est recommandé de bien couvrir le bac de douche pour éviter qu'il ne s'abîme pendant la mise en place des carreaux ou autres travaux.
2. Tracer une ligne sur le mur pour marquer la partie inférieure du rebord du bac.
3. Retirer le bac et fixer une latte en bois dur ou un profil L en aluminium à niveau sur le mur en guise de support additionnel pour le rebord.
4. Enduire une grande quantité de mastic acrylique sur l'extérieur des côtés du bac qui seront appliqués contre un mur. Remettre le bac à sa place définitive : appuyer fortement contre le mur. Contrôler également si les pieds sont encore en bonne position.
5. Raccorder ensuite l'écoulement du bac de douche et contrôler si l'eau s'écoule correctement et s'il n'y a aucune fuite. Assurez-vous que le tuyau d'écoulement se trouve sur une pente minimale de 1cm par mètre de tuyau d'écoulement. Pour un bon écoulement de l'eau, retirer régulièrement les cheveux et saletés du bac de douche.
6. Laisser sécher le mastic pendant 24 heures.

NL Garantie en onderhoud

Dit kwaliteitsproduct werd met zorg vervaardigd. Zowel het productieproces als de verpakking van het product is onderworpen aan strenge kwaliteitscontroles. Dit product is vervaardigd conform de Europese norm EN 14527 en CE.

De garantieperiode bedraagt 5 jaar op vorm- en kleurvastheid van de douchebak vanaf de aankoopdatum.

Als Sealskin vaststelt dat een product niet voldoet aan onze strenge kwaliteitsnormen en er dus aanspraak gemaakt kan worden op de garantie, zullen wij het product herstellen of vervangen. Of een klacht onder de garantie valt, kan enkel door een gemachtigd persoon van de fabrikant besloten worden. Als u aanspraak wilt maken op de garantie, moet aan de volgende voorwaarden voldaan zijn:

- Het aankoopbewijs moet getoond kunnen worden.
- Het product moet volgens de Sealskin montagevoorschriften geïnstalleerd zijn.

Er kan geen aanspraak gemaakt worden op garantie indien:

- Beschadigingen aan het product ontstaan zijn door verkeerd gebruik, een wijziging aan het product of verkeerd/slecht onderhoud van het product.
- Het product gebruikt wordt voor andere doeleinden dan waarvoor het ontworpen is.
- Defecten of breuk te wijten aan transport of verplaatsing bij installatie.

Let op!

Na plaatsing van het product vervalt elke garantie op zichtbare beschadigingen als krassen, barsten of andere gebreken. Het moet voor Sealskin mogelijk zijn het geïnstalleerde product te inspecteren. Als het product gedemonteerd wordt, moet het bewaard blijven om te inspecteren. Onze verantwoordelijkheid is beperkt tot het product en kan niet ingeroepen worden voor de volledige badkameromgeving- en uitrusting. Kosten voor in- en uitbouw van het product en gevolgschade vallen niet onder de garantie! De garantie kan niet overgedragen worden aan een nieuwe eigenaar.

Onze filosofie is gericht op voortdurende verbetering. Als een product naar onze mening niet voldoet aan onze kwaliteitsnormen en onder garantie vervangen moet worden, wordt het product vervangen door een identiek product. Is een identiek product niet langer beschikbaar dan zal het vervangen worden door een product dat hier zo dicht mogelijk bij aansluit.

Mocht u aanspraak willen maken op de garantie, gelieve dan de winkelier te contacteren.

GB Warranty and maintenance

This quality product was manufactured with care. Both the production process and the packaging of the product are subject to stringent quality inspections. This product is made in accordance with European standard EN 14527 and CE.

The warranty period for the dimensional stability and colour fastness of the shower tray is 5 years from the date of purchase.

If Sealskin finds that a product does not meet our stringent quality standards, as a result of which a claim may be made under warranty, we will repair or replace the product. Only a person authorised to do so by the manufacturer may decide whether or not a complaint is covered under warranty. If you should wish to make a claim under warranty, the following conditions must be met:

- You must be able to provide proof of purchase.
- The product must have been installed in accordance with the installation instructions provided by Sealskin.

No claim may be made under warranty if:

- Damage to the product is due to improper use, modification of the product or incorrect/poor maintenance of the product.
- The product has been used for purposes other than the one for which it was designed.
- The defect or breakage was caused during the transportation of the product or when moving it during installation.

Caution!

Once the product has been installed, any warranty covering visible damage such as scratches, cracks or other defects will expire. It must be possible for Sealskin to inspect the product installed. If the product has been removed, it must be kept so that it can be inspected.

Our liability is limited to the product and cannot be invoked for the whole bathroom environment or other appliances. Costs for installing and removing the product and for consequential damage are not covered under warranty! The warranty cannot be transferred to a new owner.

Our philosophy is aimed at continuous improvement. If we believe that a product does not meet our standards of quality and that it must be replaced under warranty, the product will be replaced with an identical product. If an identical product is no longer available, it will be replaced with a product that comes as close as possible to the original.

Should you wish to make a claim under warranty, please contact your dealer.

DE Garantie und Wartung

Dieses Qualitätsprodukt ist mit der größtmöglichen Sorgfalt hergestellt worden. Sowohl das Herstellungsverfahren als auch die Verpackung des Produkts unterliegen strengsten Qualitätskontrollen. Das Produkt ist in Übereinstimmung mit der europäischen Norm EN 14527 und CE.

Die Garantie auf die Form- und Farbbeständigkeit der Duschtaße beträgt ab dem Kaufdatum 5 Jahre.

Sollte Sealskin zu dem Schluss kommen, dass ein Produkt die strengen Qualitätsanforderungen nicht erfüllt und Anspruch auf die Garantie erhoben werden kann, wird das betreffende Produkt nachgebessert oder ersetzt. Ob ein Mangel unter die Garantieb Bestimmungen fällt, kann ausschließlich von einer befugten Person seitens des Herstellers beurteilt werden. Wenn Sie Anspruch auf die Garantie erheben möchten, sollten die folgenden Bedingungen erfüllt sein:

- Es sollte ein Kaufbeleg vorhanden sein, der vorgelegt werden kann.
- Die Installation des Produktes ist in Übereinstimmung mit den Montagevorschriften von Sealskin erfolgt.

In folgenden Fällen erlischt der Garantieanspruch:

- Bei Beschädigungen am Produkt, die auf eine unsachgemäße Anwendung, eine Änderung am Produkt oder eine falsche/ mangelhafte Wartung des Produktes zurückzuführen sind.
- Wenn das Produkt für einen Zweck verwendet wird, für den es aufgrund seines Entwurfes nicht vorgesehen ist.
- Bei einem Defekt oder Bruch infolge eines Transports oder des Umstellens während der Installation.

Wichtiger Hinweis!

Nach der Aufstellung des Produktes erlischt die Garantie auf sichtbare Beschädigungen wie Kratzer, Risse oder andere Mängel. Sealskin behält sich das Recht vor, das installierte Produkt in Augenschein zu nehmen. Ist das Produkt demontiert worden, müssen alle Teile für eine Überprüfung aufbewahrt werden.

Unsere Verantwortung ist auf das Produkt beschränkt und kann nicht auf die komplette Badezimmerumgebung und -ausrüstung ausgeweitet werden. Die Kosten für den Ein- und Ausbau des Produktes sowie Folgeschäden sind von der Garantie ausgeschlossen! Die Garantie kann nicht auf einen neuen Eigentümer übertragen werden.

Unsere Unternehmensphilosophie ist auf fortlaufende Verbesserung ausgerichtet. Wenn ein Produkt unserer Auffassung nach nicht den Qualitätsnormen entspricht und im Rahmen der Garantie ein Ersatz erforderlich ist, wird das Produkt durch ein gleichwertiges Produkt ersetzt. Kann es nicht durch ein gleichwertiges Produkt ersetzt werden, weil das Produkt nicht länger verfügbar ist, wird es durch ein Produkt ersetzt, das dem ursprünglichen Produkt möglichst ähnlich ist.

Sollten Sie Anspruch auf die Garantie erheben, wenden Sie sich bitte an Ihren Einzelhändler.

FR Garantie et entretien

Ce produit de qualité a été soigneusement conçu. Tant le processus de la production que l'emballage du produit ont été soumis à des contrôles de qualité très stricts. Ce produit est fabriqué conformément à la norme européenne EN 14527 et CE.

La période de garantie est de 5 ans sur la forme et la solidité des couleurs du bac à douche à compter de la date d'achat.

Si Sealskin détermine qu'un produit ne satisfait pas à nos normes de qualité strictes et qu'on peut donc prétendre à être couvert par la garantie, nous réparerons ou remplacerons le produit. La décision quant à l'applicabilité de la garantie relève uniquement de la personne autorisée à cet effet par le fabricant. Si vous voulez prétendre à la garantie, les conditions suivantes devront être remplies:

- Une preuve de l'achat doit être présentée.
- Le produit doit avoir été installé selon les instructions de montage de Sealskin.

On ne peut pas prétendre à la garantie si:

- Les dommages au produit ont été causés par une mauvaise utilisation, une modification ou un mauvais entretien ou un entretien incorrect du produit.
- Le produit est utilisé à d'autres fins que celles pour lesquelles il a été conçu.
- La défaillance ou la rupture peut être attribuée au transport ou à un déplacement au moment de l'installation.

Attention!

Après l'installation du produit, toute garantie est annulée pour les dommages visibles tels que les éraflures, les fissures ou d'autres imperfections. Sealskin doit être mis en mesure d'inspecter le produit installé. Si le produit a été démonté, il doit être conservé à des fins d'inspection.

Notre responsabilité est limitée au produit et ne peut être invoquée pour l'environnement et l'équipement de l'ensemble de la salle de bains. Les frais pour l'installation et l'enlèvement du produit et les dommages indirects en découlant, ne sont pas couverts par la garantie! La garantie ne peut pas être transférée à un nouveau propriétaire.

Notre philosophie est axée sur l'amélioration continue. Si nous sommes d'avis qu'un produit ne satisfait pas à nos normes de qualité et doit être remplacé pendant la période de garantie, il sera remplacé par un produit identique. Si un produit identique n'est plus disponible, il sera remplacé par un autre produit qui s'y rapproche le plus.

Si vous voulez prétendre à une garantie, veuillez prendre contact avec le magasin où vous avez acheté le produit.

NL De producent houdt zich het recht voor, te allen tijde zonder tegenbericht, veranderingen door te voeren.
GB The producer reserves the right to modify the product at any time without prior notice.
DE Der Produzent behält sich jederzeit das Recht, ohne Vorbescheid Abänderungen vorzunehmen.
FR Le producteur se réserve le droit de modifier le produit sans aucun préavis.
SV Tillverkaren förbehåller sig all rätt att produktförändra
PL Producent rezerwuje sobie prawo modyfikacji produktu bez wcześniejszego powiadomienia.



Coram
Hogeweg 87-93
5301 LK Zaltbommel
The Netherlands
www.sealskin.com

sealskin 

The logo for sealskin features a stylized silhouette of a seal's head and neck, facing right, positioned to the right of the brand name.